

El mundo acuático de la Amazonia y Orinoquia: una historia para colorear



WFN
WHITLEY
FUND FOR NATURE

FONDATION SEGRÉ

WWF

omacha

El mundo acuático de la Amazonia y Orinoquia: una historia para colorear

*Cartilla para colorear elaborada en el marco del
"Programa suramericano de conservación de delfines de río"*

WFN
WHITLEY
FUND FOR NATURE



FONDATION SEGRÉ



Escrito por:
Federico Mosquera-Guerra
Iván Bernal-Neira

Revisión:
Fernando Trujillo

Ilustrado por:
Confucio Hernández
Angie Lee Castillo

Diagramado por:
Iván Bernal-Neira



Fundación Omacha

Fernando Trujillo Ph.D.
Director Científico

Dalila Caicedo Herrera
Directora Ejecutiva

Sede Amazonas
Estación Biológica
Puerto Nariño
Amazonas, Colombia

Oficina principal
Calle 84 N° 21 - 64
Barrio El Polo
(57+1) 2564682
Bogotá D.C., Colombia

www.omacha.org



ISBN:
978-958-8554-51-8

Impreso por:
Impresores Unión Gráfica SAS
Bogotá D.C.



En un rincón del Amazonas, cerca de Puerto Nariño, entre victorias regias y pepeaderos, chiringos y muruchis nació yo; Inia, un pequeño delfín rosado.

Si quieres conocer los secretos del mundo acuático, en el río Amazonas, te invito a leer mi historia.

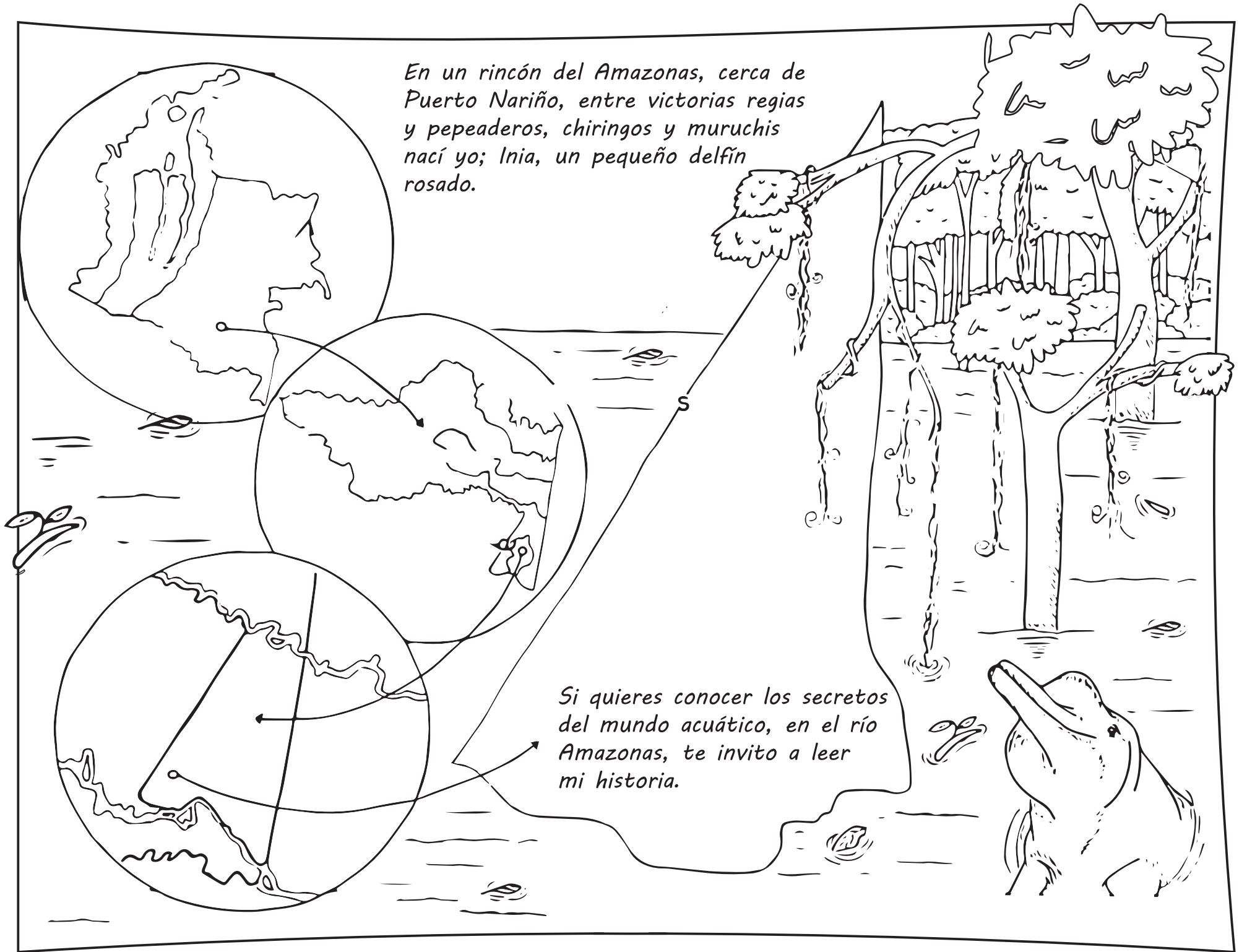

Empecemos... ¿Sabes en qué nos parecemos tú y yo? Antes de nacer, crecimos en el vientre de nuestras madres, y durante los primeros meses de vida nos alimentamos de leche materna.

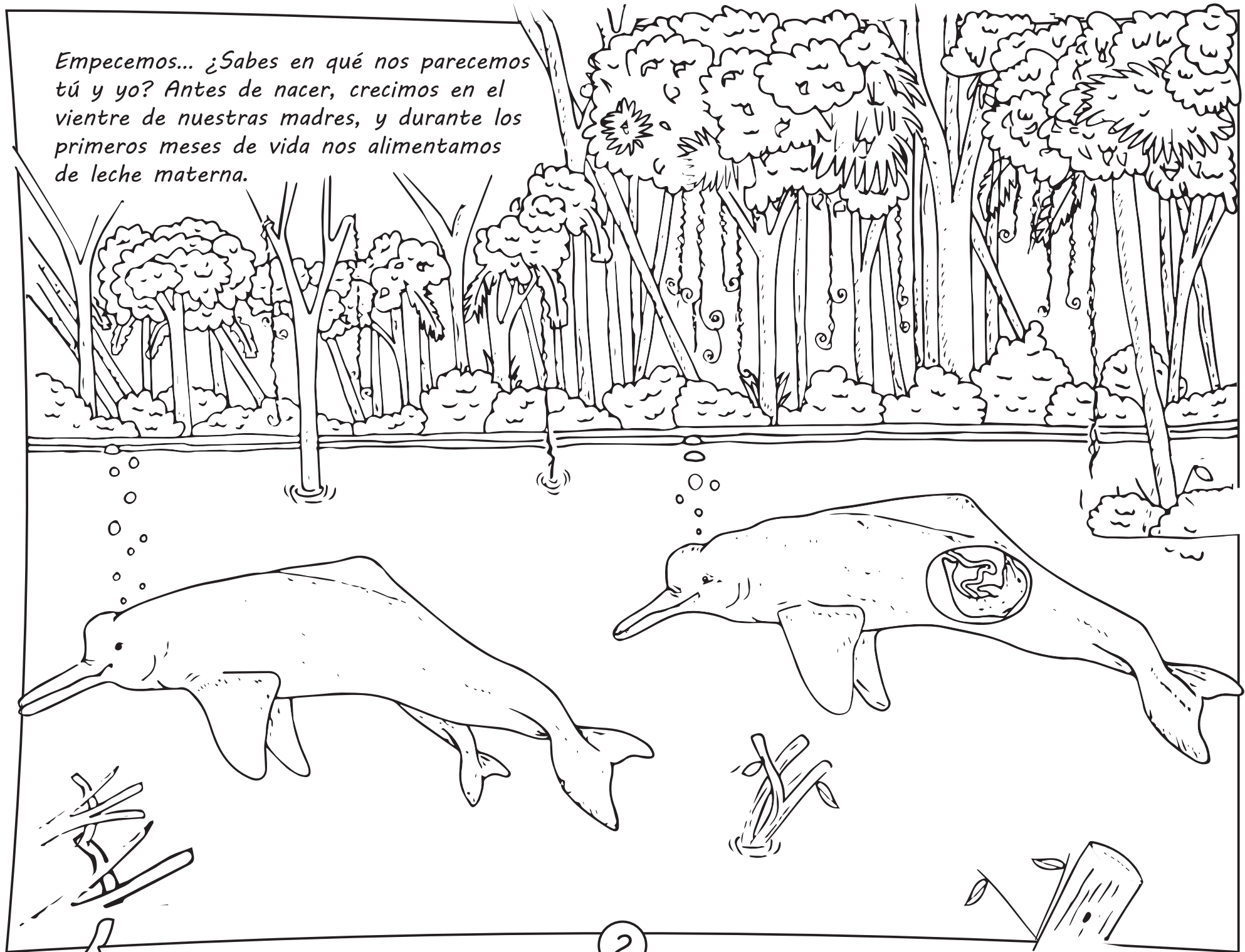

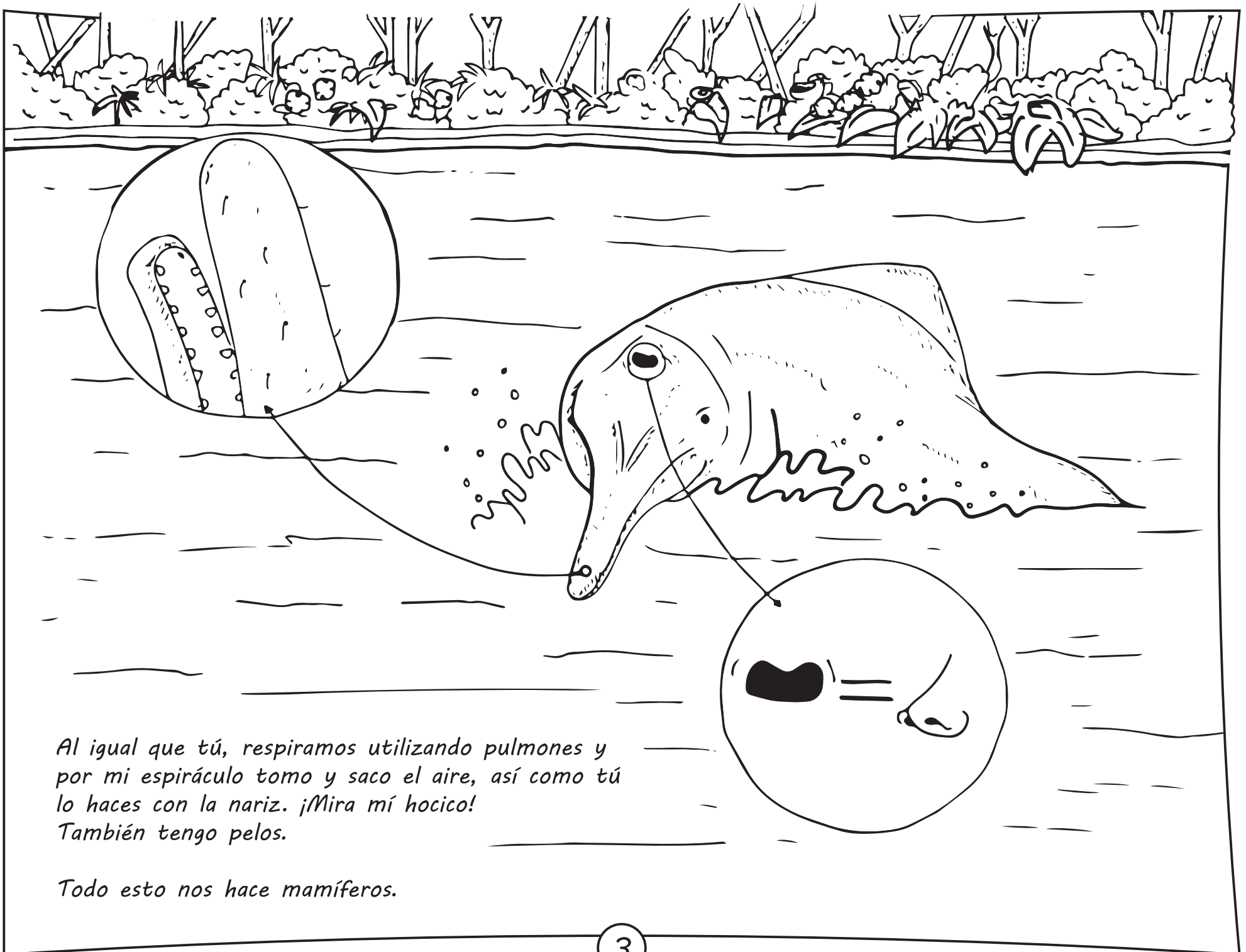

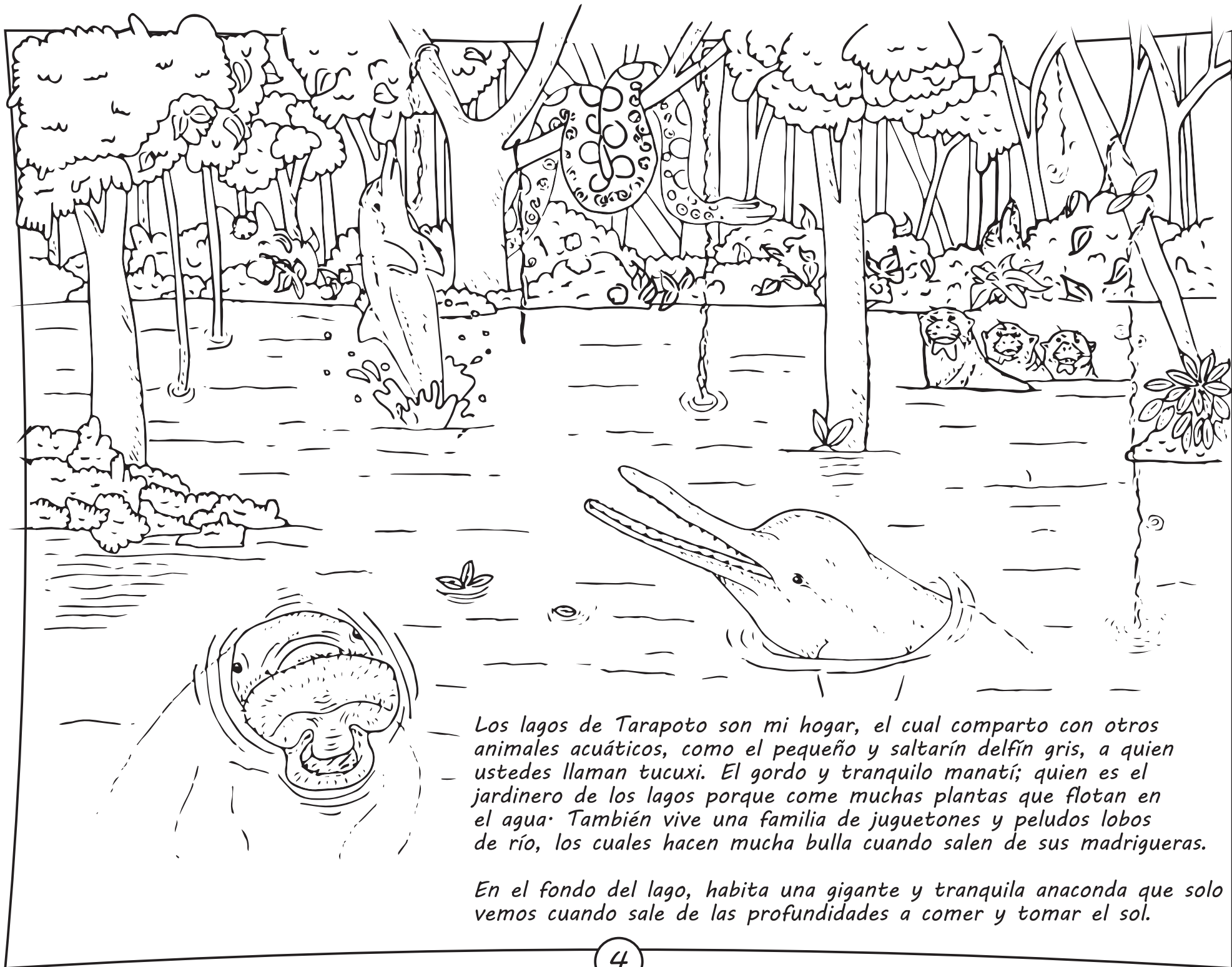

Los lagos de Tarapoto son mi hogar, el cual comparto con otros animales acuáticos, como el pequeño y saltarín delfín gris, a quien ustedes llaman tucuxi. El gordo y tranquilo manatí; quien es el jardinero de los lagos porque come muchas plantas que flotan en el agua. También vive una familia de juguetones y peludos lobos de río, los cuales hacen mucha bulla cuando salen de sus madrigueras.

En el fondo del lago, habita una gigante y tranquila anaconda que solo vemos cuando sale de las profundidades a comer y tomar el sol.

En las orillas, hay un vecino grande y gruñón.
Es un caimán negro que vive, junto a unas viejas
tortugas charapa, en un árbol caído.

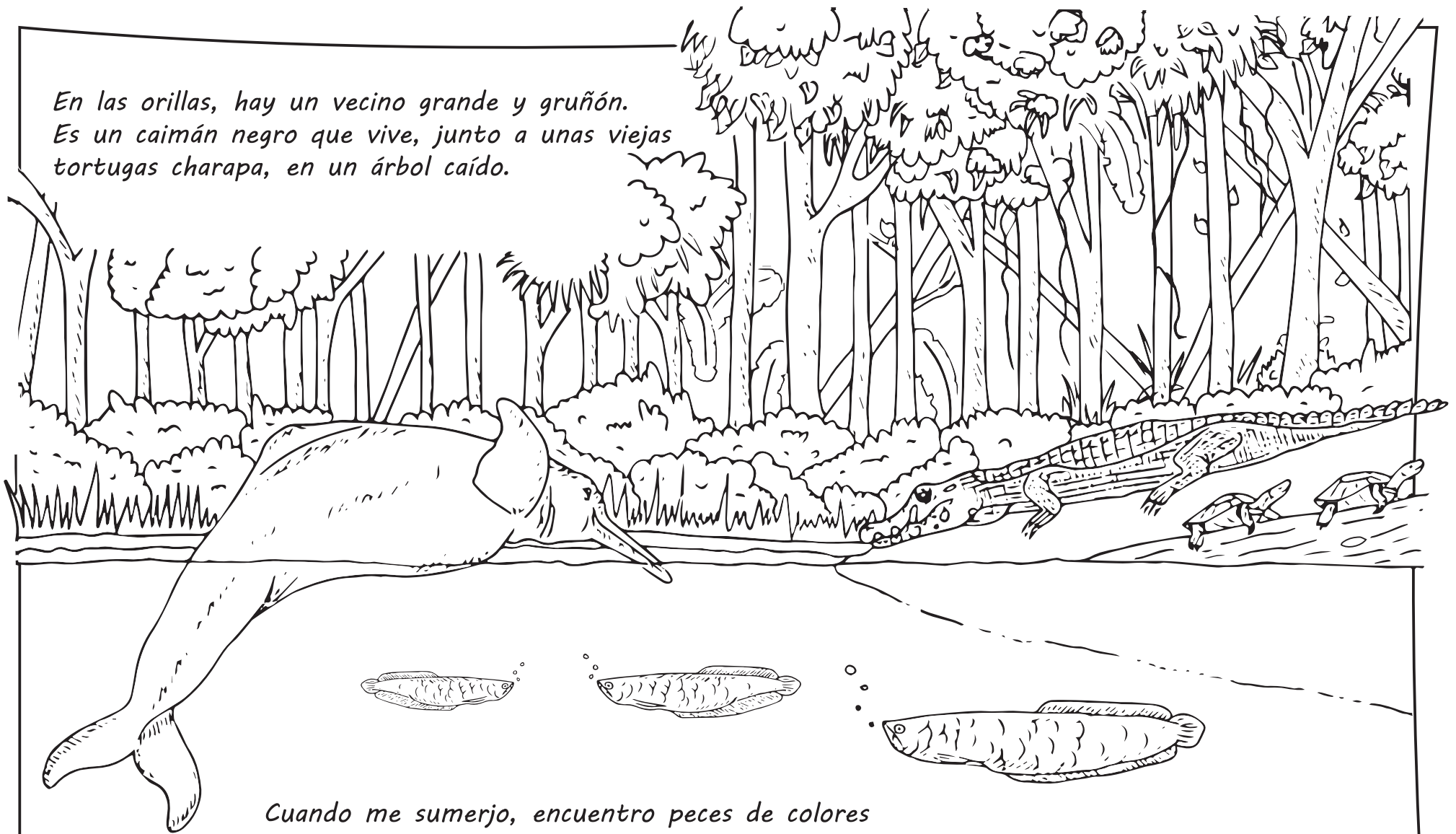

Cuando me sumerjo, encuentro peces de colores
brillantes y veloces como la arawana y el gran pirarucú.

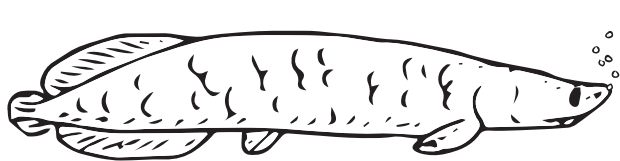

Estoy seguro que te preguntarás
¿cómo hacemos para vivir dentro del agua,
si tú y yo compartimos algunas características?

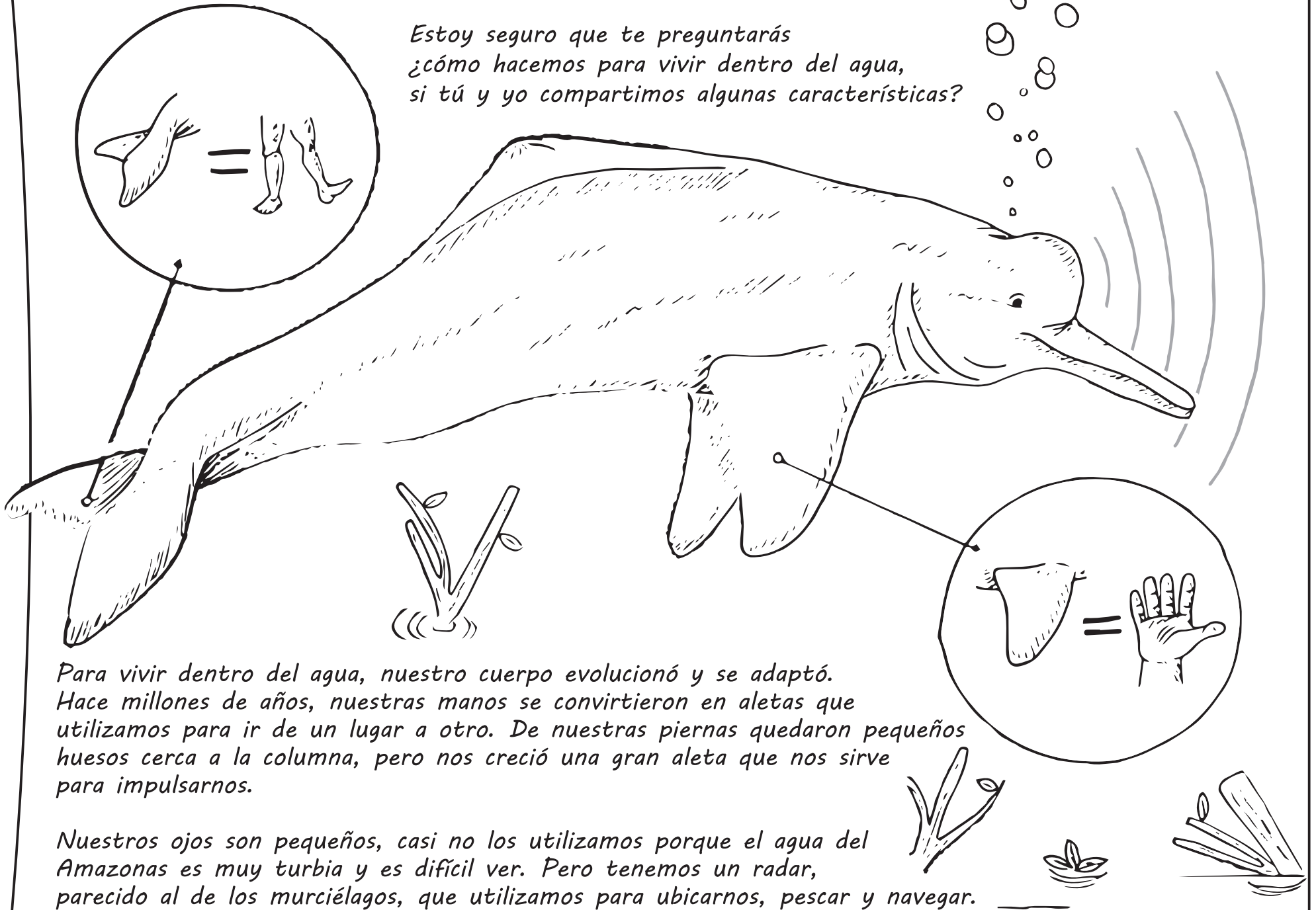

Para vivir dentro del agua, nuestro cuerpo evolucionó y se adaptó. Hace millones de años, nuestras manos se convirtieron en aletas que utilizamos para ir de un lugar a otro. De nuestras piernas quedaron pequeños huesos cerca a la columna, pero nos creció una gran aleta que nos sirve para impulsarnos.

Nuestros ojos son pequeños, casi no los utilizamos porque el agua del Amazonas es muy turbia y es difícil ver. Pero tenemos un radar, parecido al de los murciélagos, que utilizamos para ubicarnos, pescar y navegar.

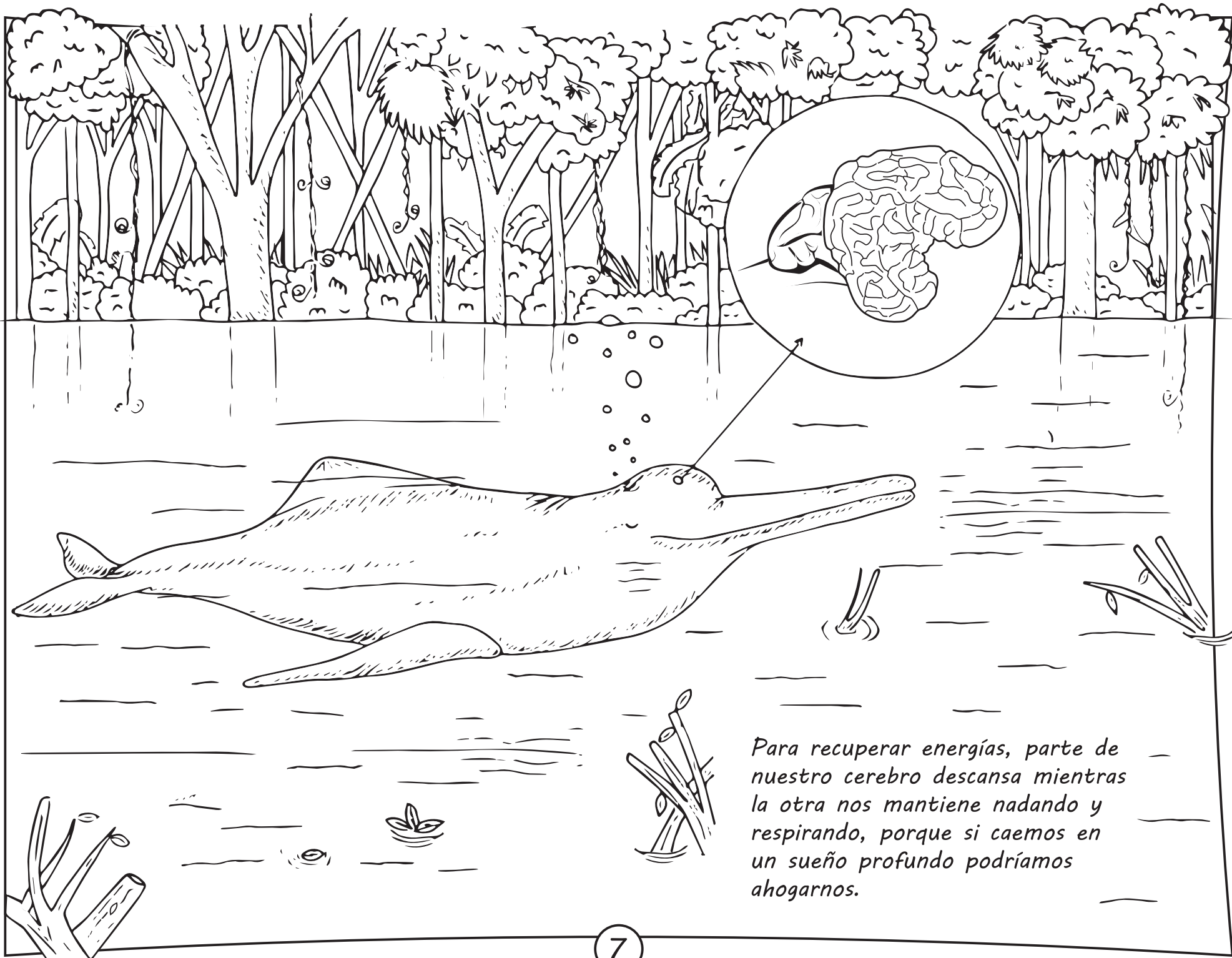

Para recuperar energías, parte de nuestro cerebro descansa mientras la otra nos mantiene nadando y respirando, porque si caemos en un sueño profundo podríamos ahogarnos.

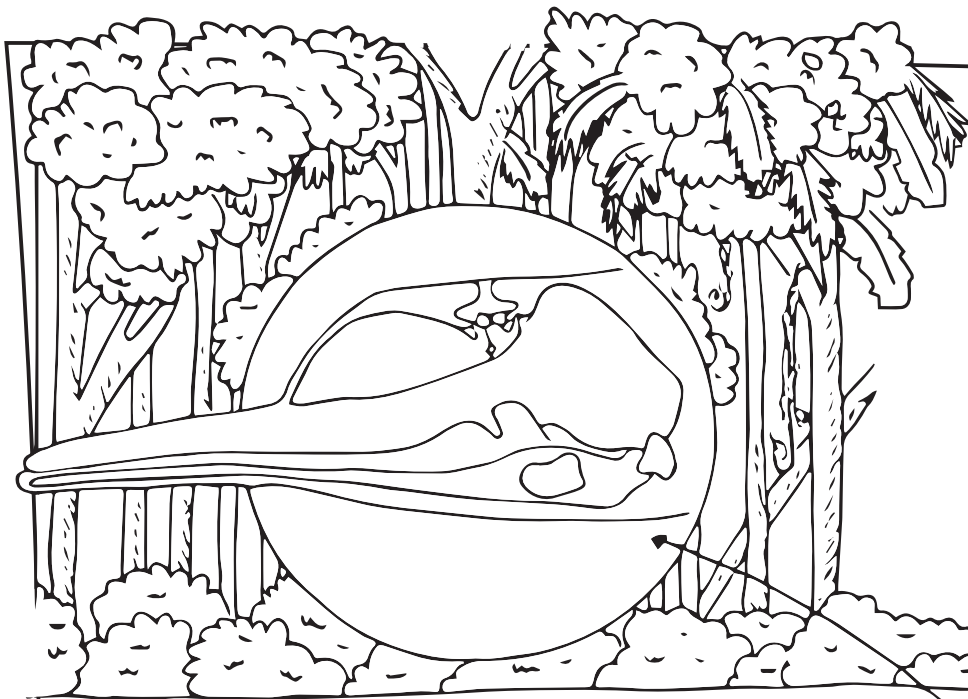

Al igual que ustedes, nosotros también pescamos para alimentarnos, pero no utilizamos redes, anzuelos ni arpones. Utilizamos el sonido para ubicar un delicioso pez.

Ese sonido: click, click, click... Lo hacemos utilizando unas bolsitas con aire que tenemos cerca al espiráculo. Estos sonidos pasan por un órgano de nuestra cabeza llamado melón, las ondas viajan por el agua, rebotan en los peces, y demás objetos en el río, y regresan a nuestro cerebro. Así, podemos crear una imagen, en nuestra mente, del entorno y saber dónde están los peces y otras cosas sumergidos en el agua.

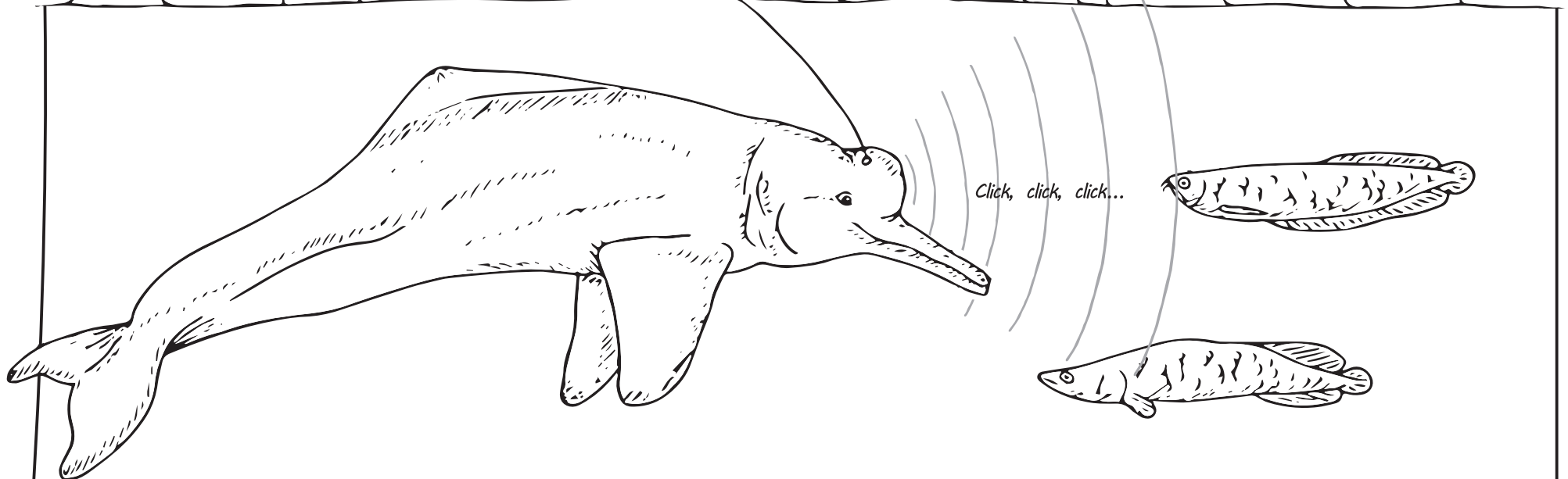

Así podemos capturar a los bagres, palometas, pirañas, sardinas, payaras, bocachicos, dentones, y otros peces más. Pero también podemos incluir en nuestra dieta cangrejos y pequeñas tortugas.

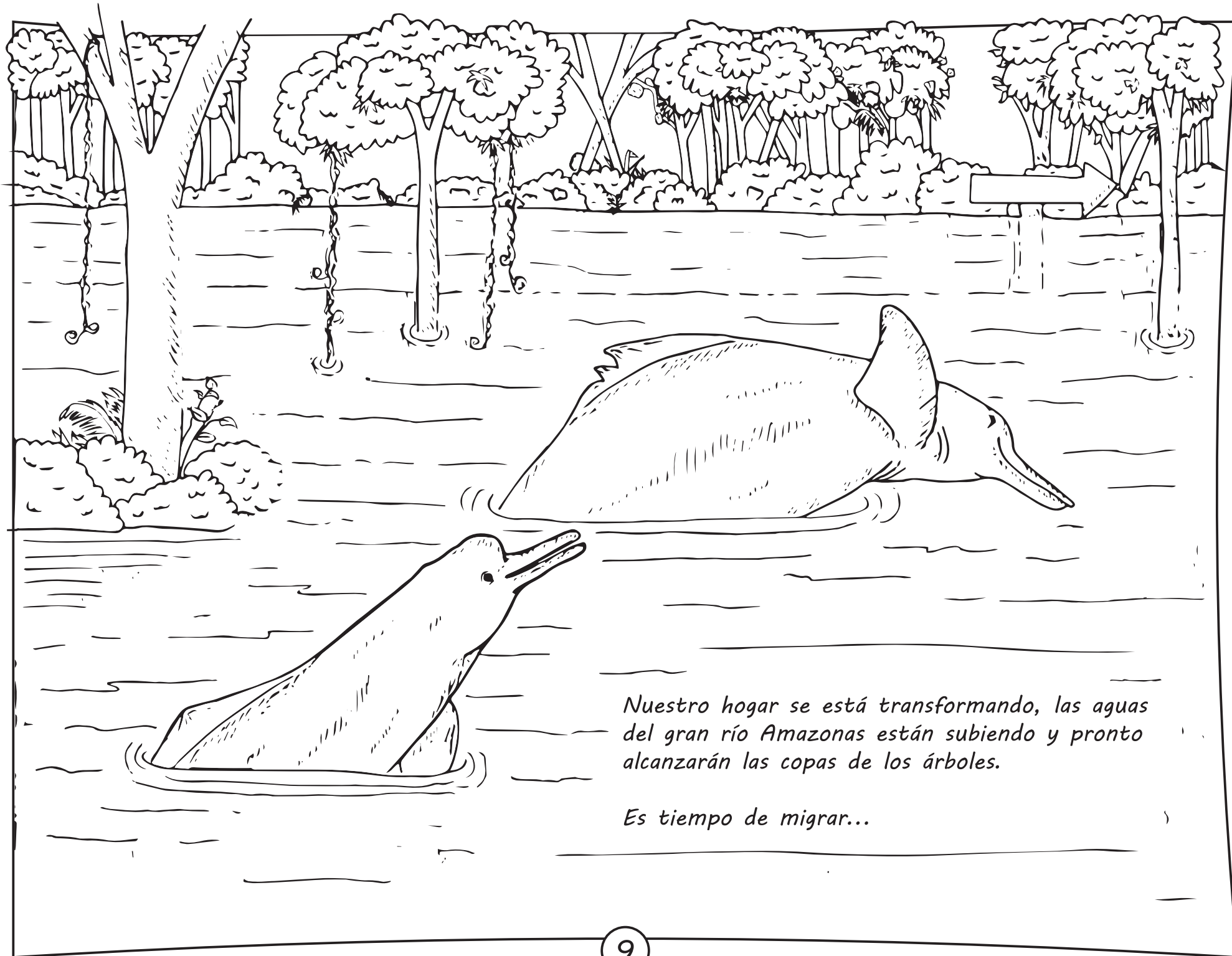

Nuestro hogar se está transformando, las aguas del gran río Amazonas están subiendo y pronto alcanzarán las copas de los árboles.

Es tiempo de migrar...

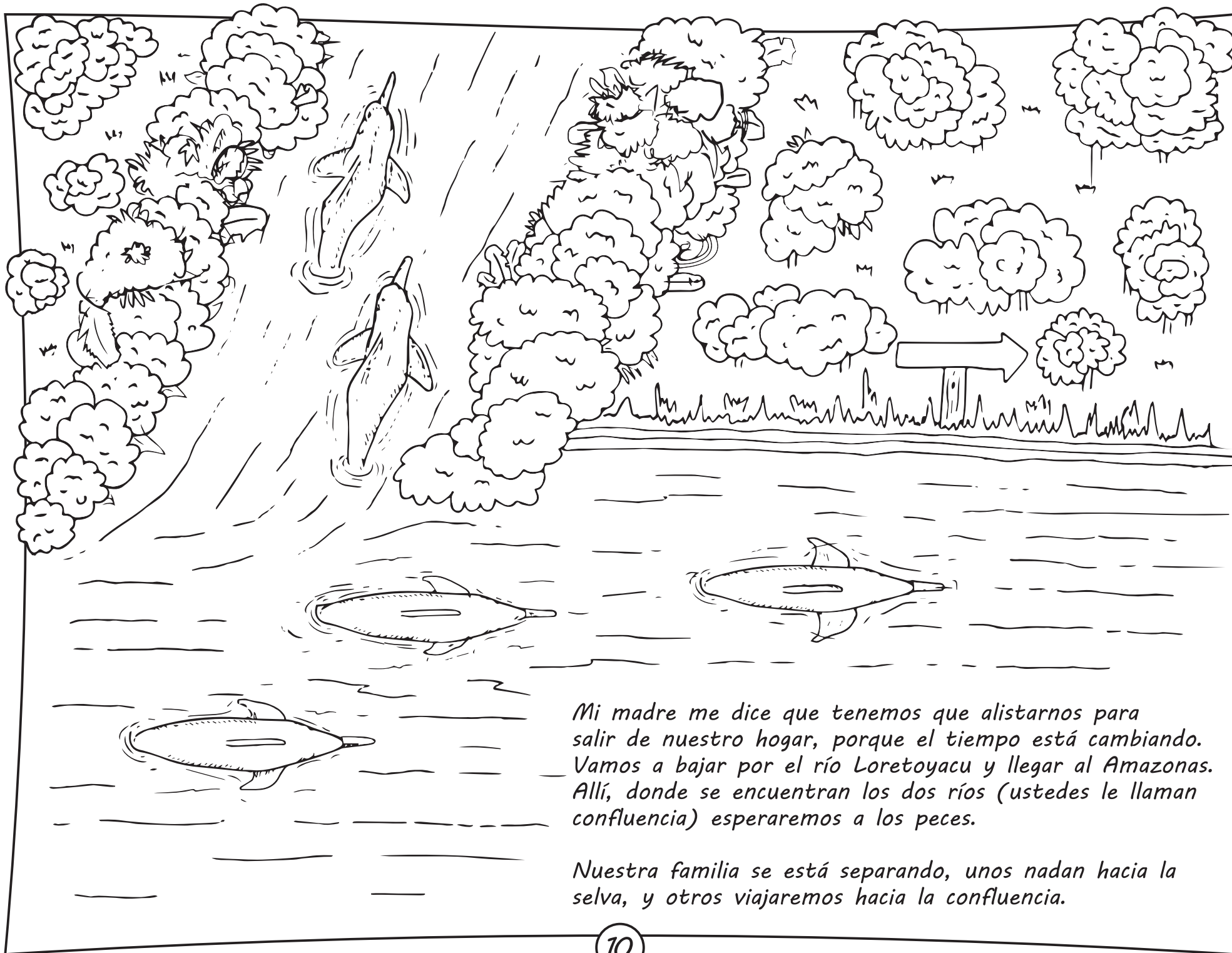

Mi madre me dice que tenemos que alistarnos para salir de nuestro hogar, porque el tiempo está cambiando. Vamos a bajar por el río Loretoyacu y llegar al Amazonas. Allí, donde se encuentran los dos ríos (ustedes le llaman confluencia) esperaremos a los peces.

Nuestra familia se está separando, unos nadan hacia la selva, y otros viajaremos hacia la confluencia.

El viaje es difícil. Hay muchos ruidos en el agua y mi padre me explica que son los motores que mueven las embarcaciones de los humanos. Él nos cuenta que uno de esos motores lo golpeó, dejándole una gran cortada en su aleta.

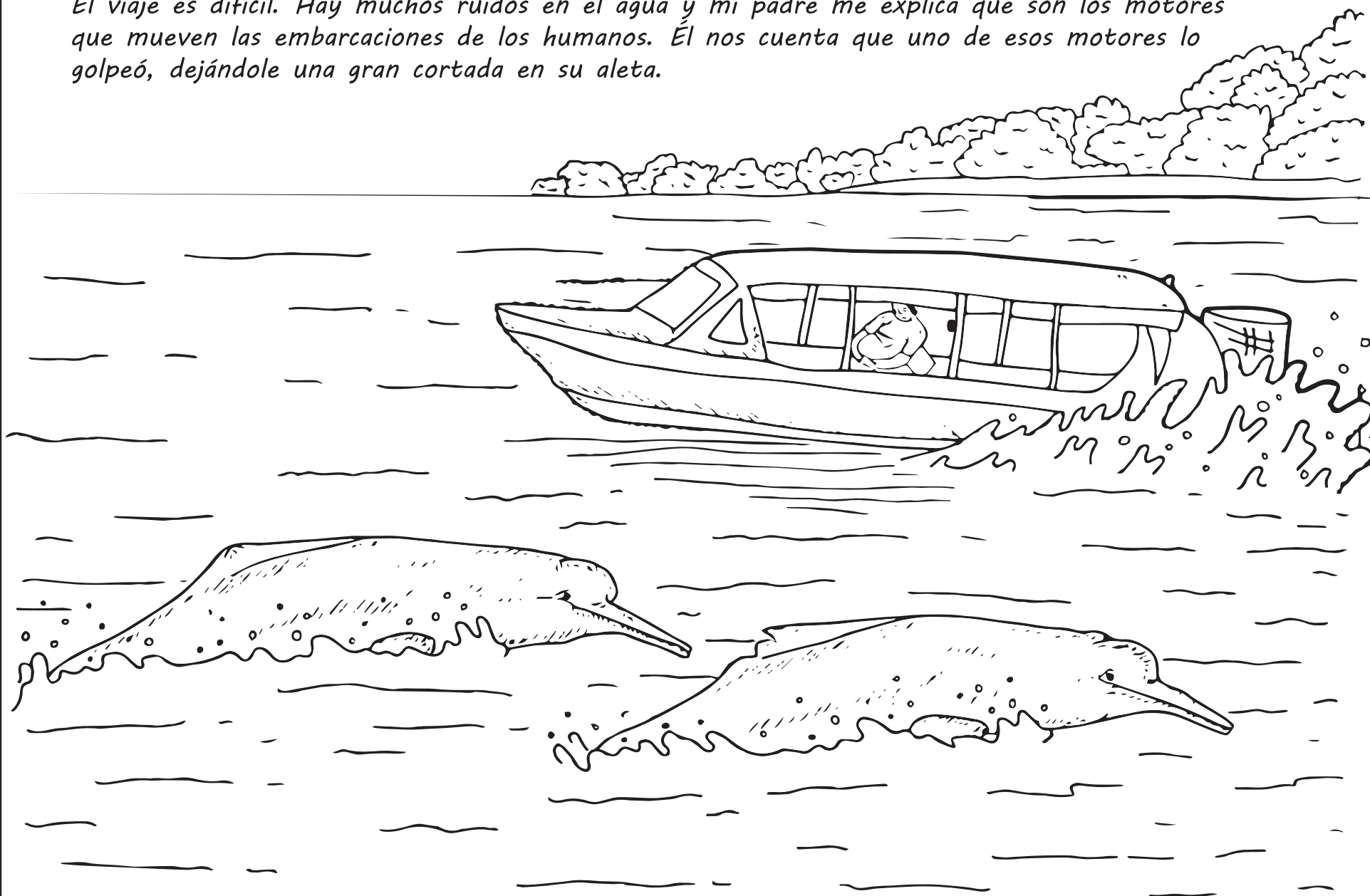



También encontramos redes que son muy finas y no podemos detectar. En ese momento, los adultos me advierten que en esas redes podemos quedar atrapados y morir.

¡Entonces, debemos nadar con mucho cuidado!

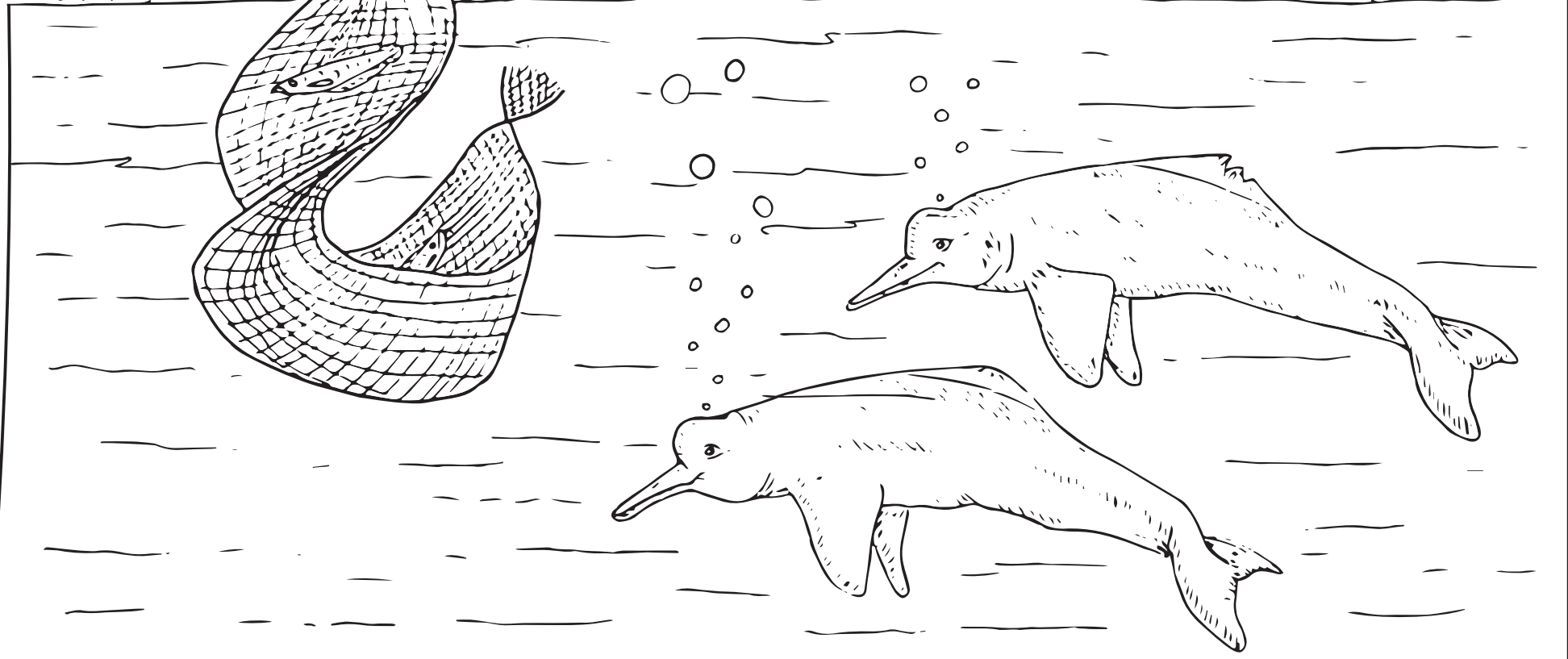

*Después de varias jornadas de viaje,
por fin llegamos al río Amazonas,
entre Colombia y Perú.*

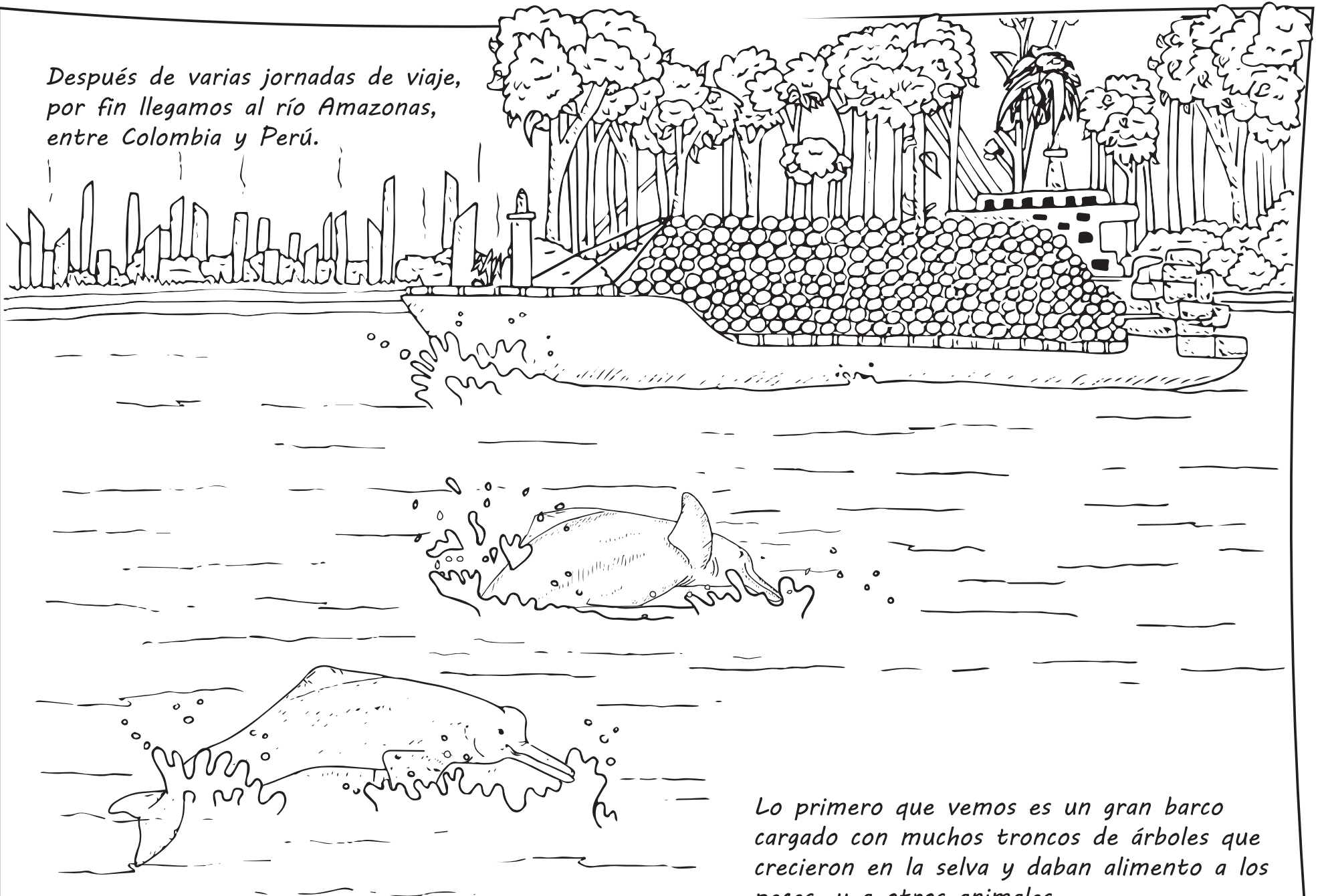

*Lo primero que vemos es un gran barco
cargado con muchos troncos de árboles que
crecieron en la selva y daban alimento a los
peces, y a otros animales.*

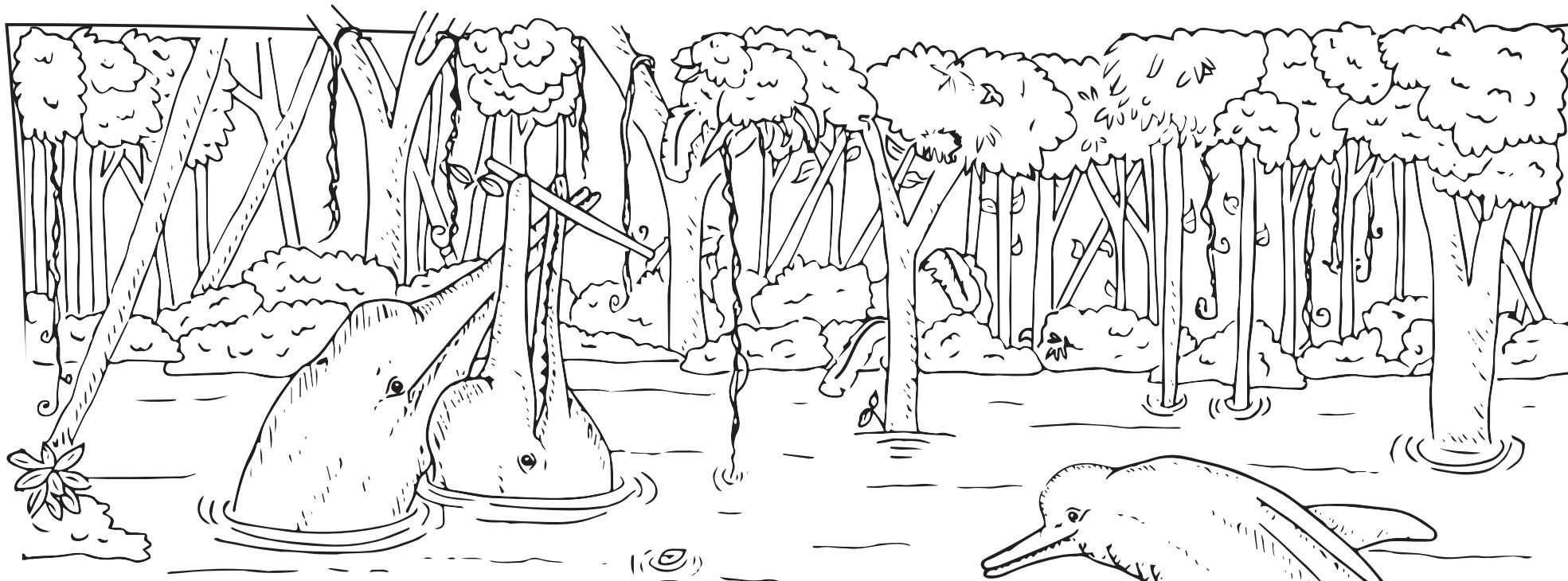

Para descansar, mi familia y yo nos acercamos a la orilla. Allí veo que mis primos juegan con palos que cayeron de los árboles por las lluvias, y noto que tienen un color rosado muy intenso. Mi madre me dice que cuando los delfines nacemos, nuestra piel tiene un color gris oscuro y cambia a gris pálido o rosado a medida que crecemos.

Pero cuando perseguimos peces o saltamos, nuestro color se intensifica, porque la sangre se concentra en los vasos sanguíneos de la piel para liberar calor.

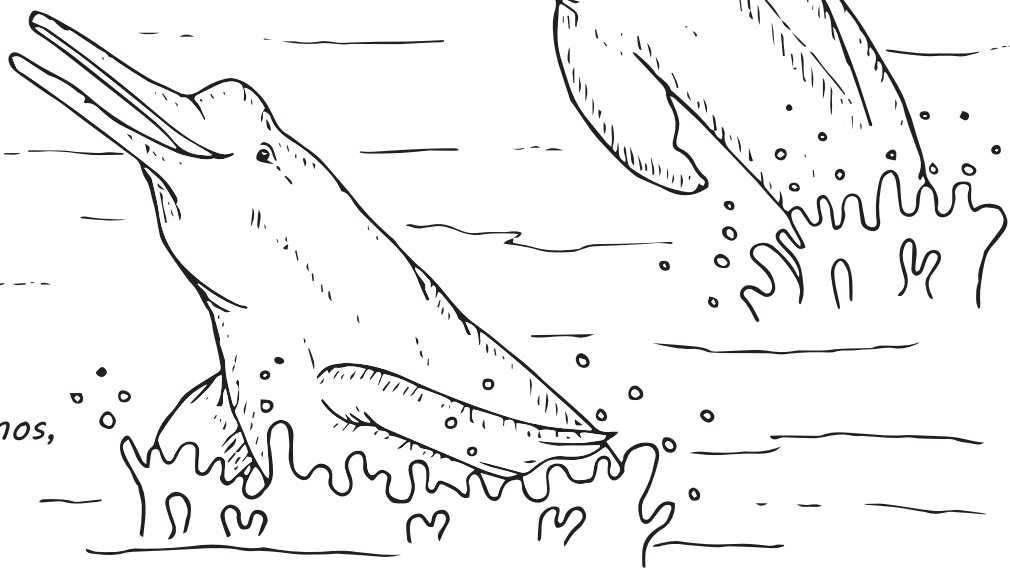

Algo que veo con curiosidad son pequeñas lanchas con personas a bordo, que nos observan y señalan. Además, en sus manos veo pequeñas luces que se prenden y apagan.

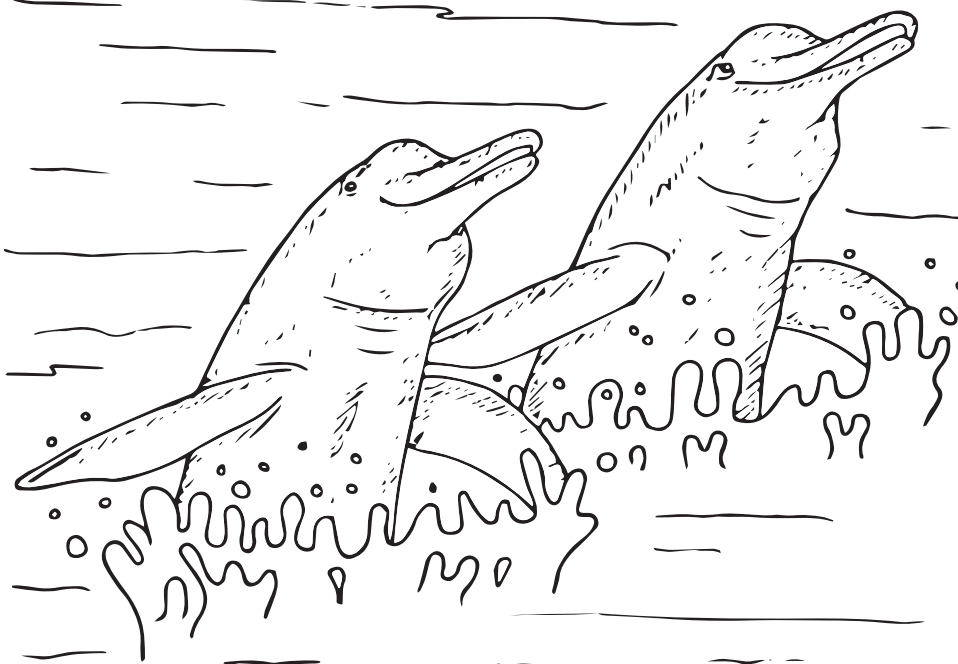

Ellos tienen la precaución de no molestarnos ni acercarse demasiado a nosotros. En sus caras, se ve que disfrutan de nuestra presencia y hablan mucho entre ellos.

A los lejos hay otra embarcación, un grupo de personas que se interesan por los saltos y acrobacias de un grupo de tucuxi. Parece que los estuvieran estudiando.

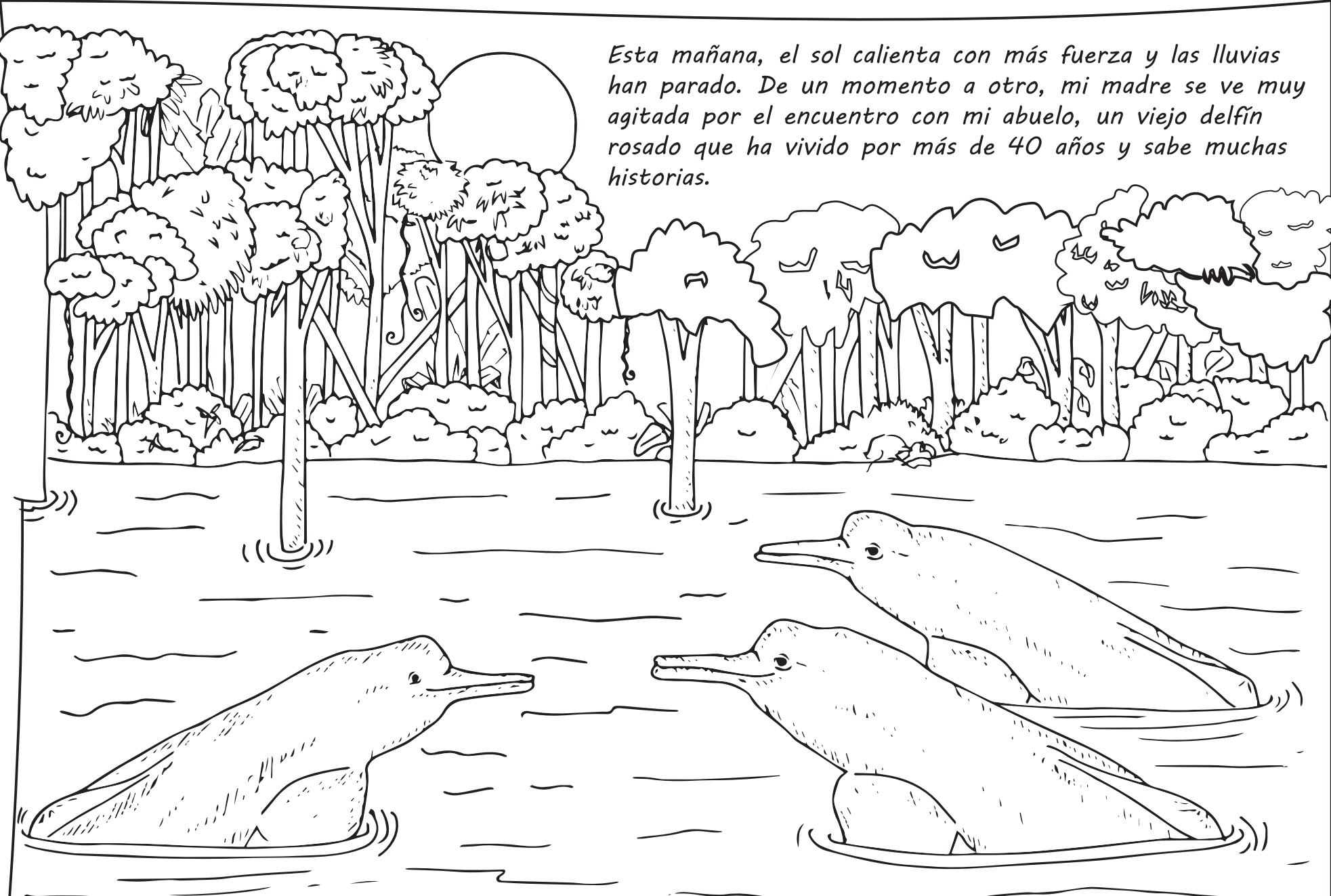

Esta mañana, el sol calienta con más fuerza y las lluvias han parado. De un momento a otro, mi madre se ve muy agitada por el encuentro con mi abuelo, un viejo delfin rosado que ha vivido por más de 40 años y sabe muchas historias.

Las aguas del río comienzan bajar, y esta es la señal para iniciar el retorno a nuestro hogar en Tarapoto. Estoy contento porque el abuelo nos acompañará en este viaje.

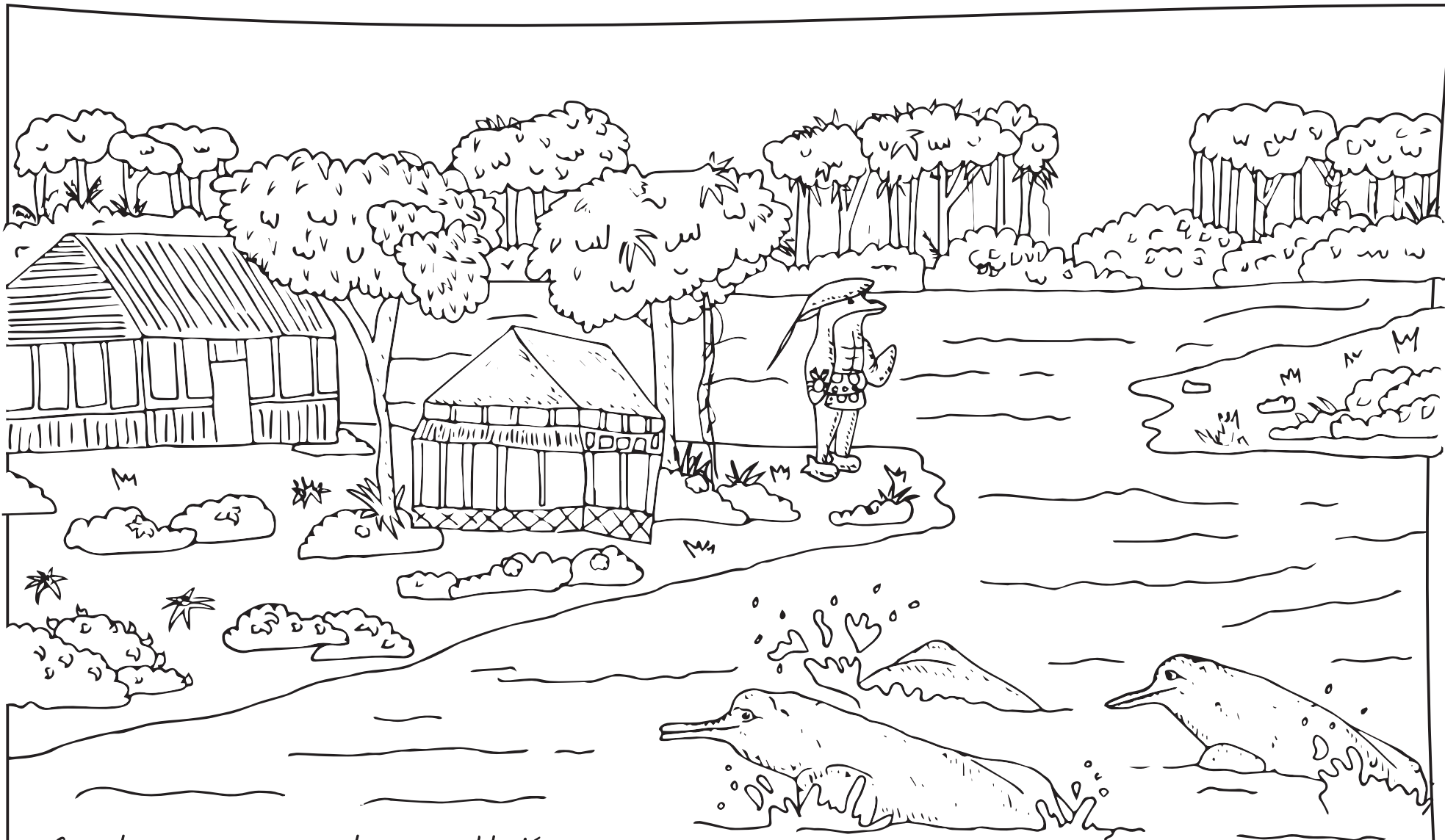

Quando pasamos cerca de una población, que ustedes llaman Puerto Nariño, mi abuelo nos cuenta que allí viven los pueblos Tikuna, Cocagua y Yagua.

“Ellos han vivido en el Amazonas desde tiempos ancestrales”, dice el abuelo y agrega...

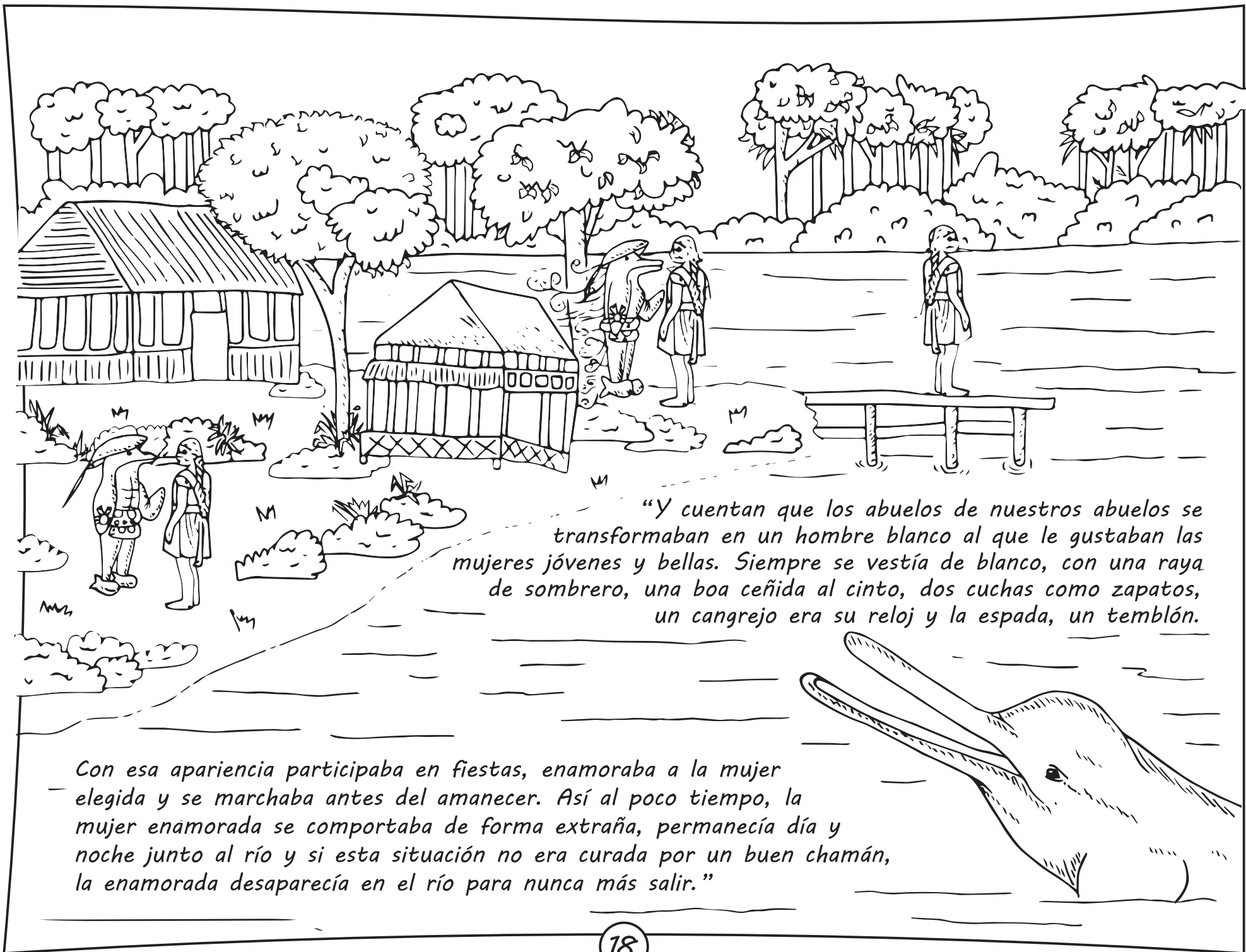

“Y cuentan que los abuelos de nuestros abuelos se transformaban en un hombre blanco al que le gustaban las mujeres jóvenes y bellas. Siempre se vestía de blanco, con una raya de sombrero, una boa ceñida al cinto, dos cuchas como zapatos, un cangrejo era su reloj y la espada, un temblón.”

Con esa apariencia participaba en fiestas, enamoraba a la mujer elegida y se marchaba antes del amanecer. Así al poco tiempo, la mujer enamorada se comportaba de forma extraña, permanecía día y noche junto al río y si esta situación no era curada por un buen chamán, la enamorada desaparecía en el río para nunca más salir.”

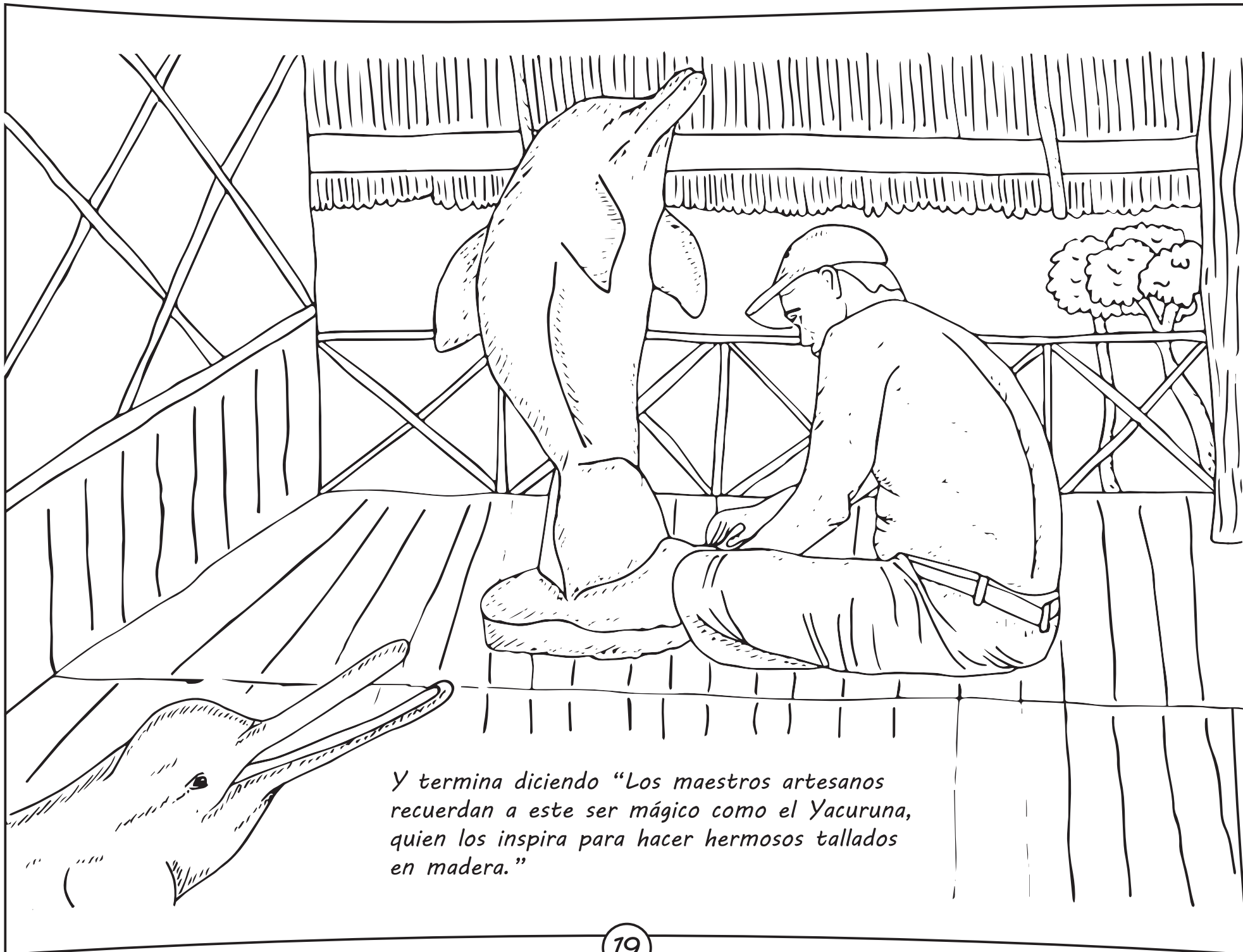

Y termina diciendo "Los maestros artesanos recuerdan a este ser mágico como el Yacuruna, quien los inspira para hacer hermosos tallados en madera."

Después de varias jornadas de viaje, llegamos de nuevo a Tarapoto. Todos estamos muy contentos de regresar a nuestro hogar, porque es un sitio muy tranquilo y cuidado por las comunidades humanas que trabajan en los acuerdos de pesca.

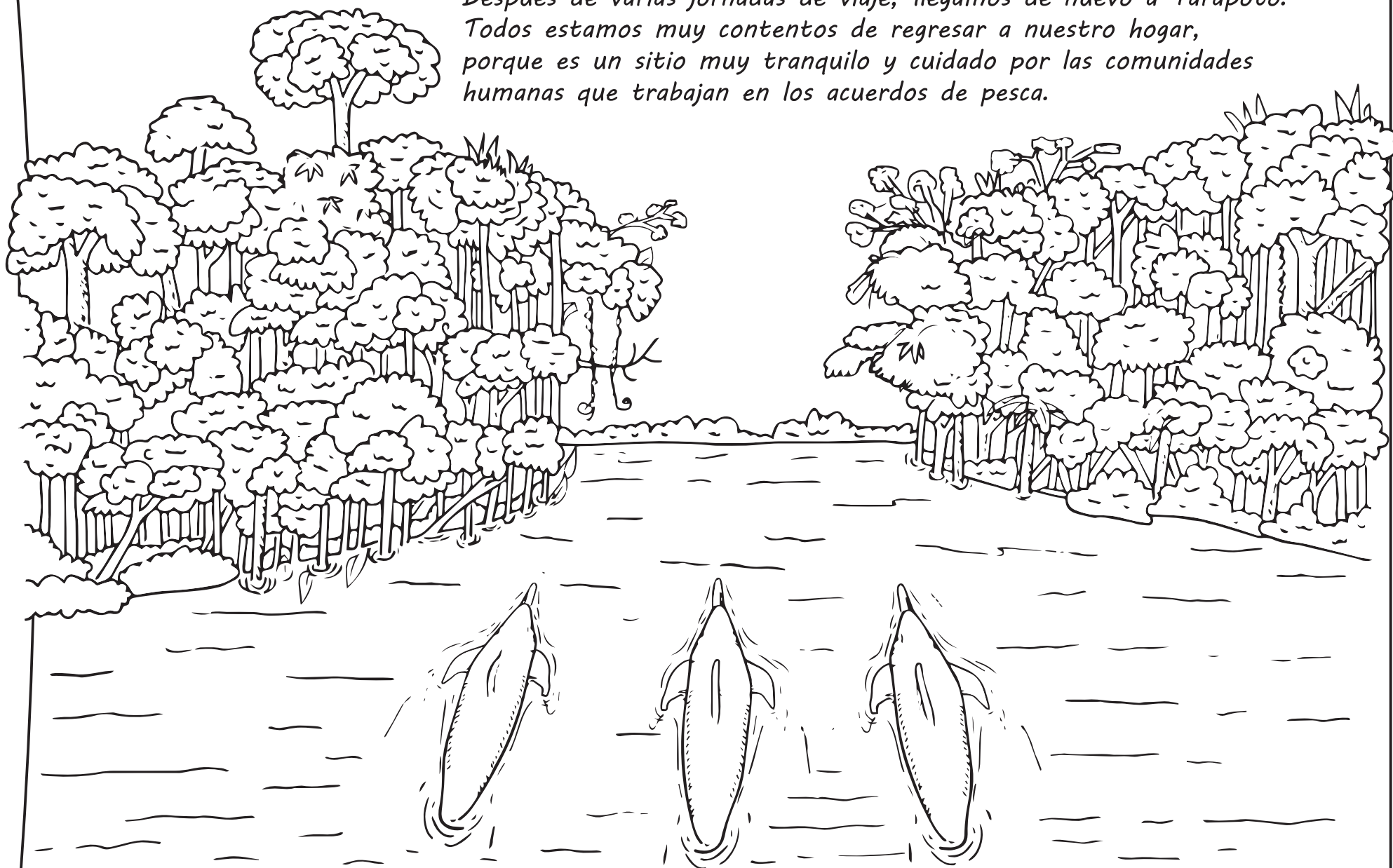

En mi hogar no veo que la gente tumba ni queme los árboles, o saquen minerales brillantes del fondo del río ni que arrojen sustancias tóxicas al agua.

Actividades

Escribe qué es lo que más te llamó la atención sobre la historia de Inia:

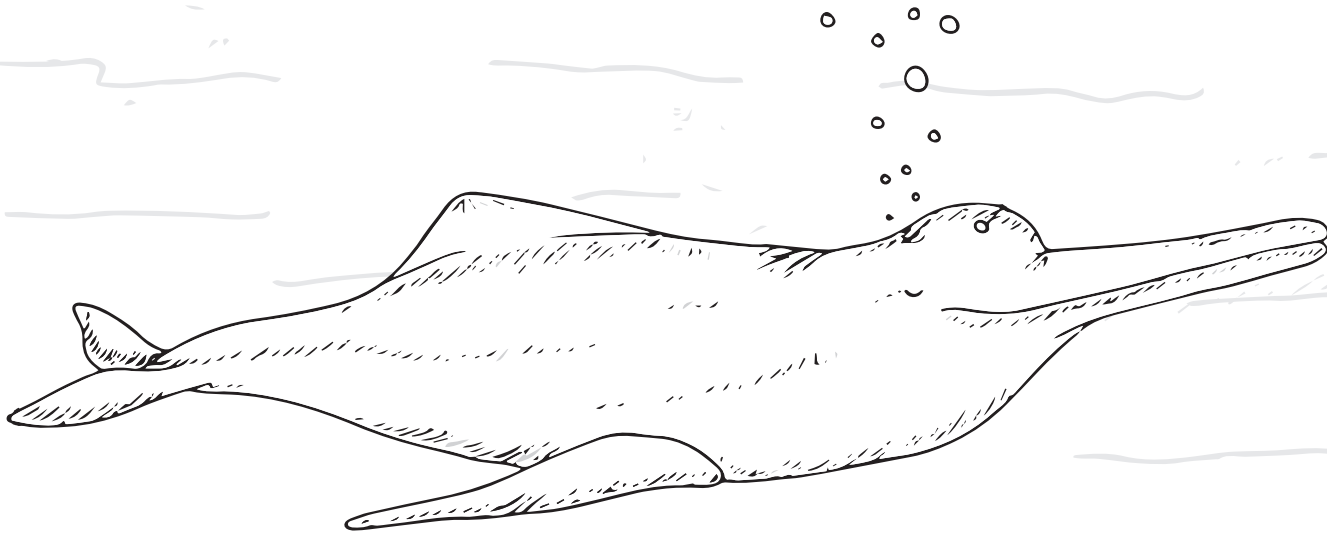

Ayuda a Inia a encontrar su alimento favorito, pero ten cuidado con los peligros en el camino.

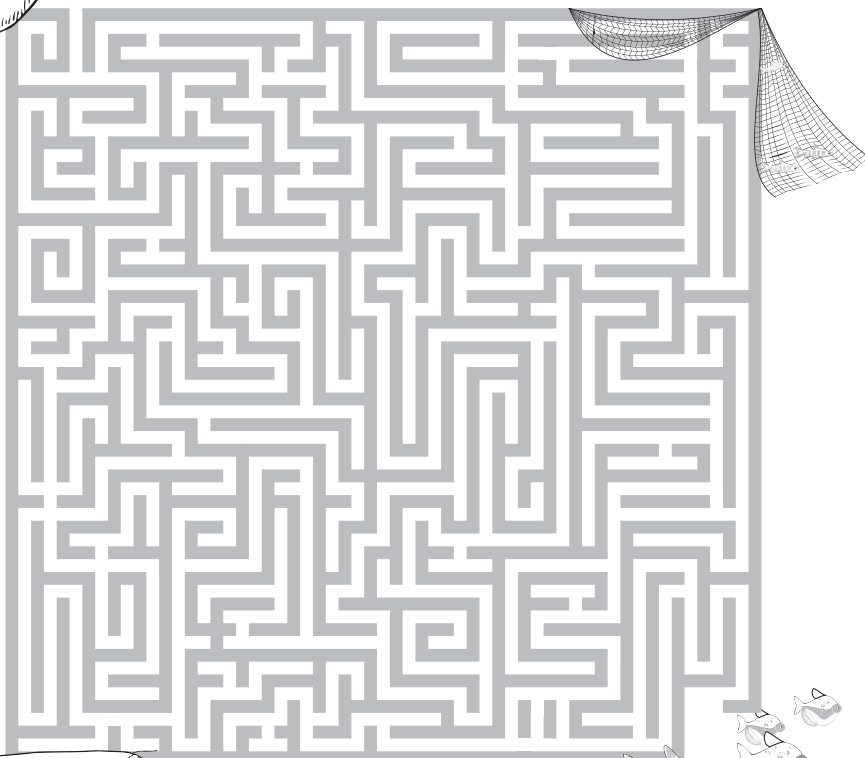
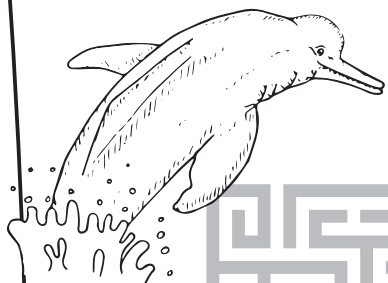

Encuentra las siguientes palabras y abajo escribe, con tus palabras, su significado:

ECOLOCALIZACIÓN · MAMÍFERO · ESPIRÁCULO · ALETAS
PIRAÑAS · YACURUNA · CHAMÁN · RÍO · SELVA · RADAR
CONFLUENCIA · TALLADO · BOCACHICOS ·

A	Z	B	X	O	L	U	C	A	R	I	P	S	E	N
S	O	C	I	H	C	A	C	O	B	C	Y	W	O	D
A	L	E	T	A	S	V	E	U	F	T	G	I	M	S
Ñ	A	H	A	R	I	Q	I	P	J	O	C	K	A	L
A	I	D	L	C	S	B	A	Ñ	N	A	H	M	C	L
R	C	E	L	F	E	G	S	H	Z	I	A	J	H	K
I	N	L	A	M	G	N	E	I	Ñ	Y	M	O	A	P
P	E	Q	D	R	R	M	L	Y	S	A	A	T	U	V
D	U	C	O	B	E	A	V	E	Z	C	N	Y	X	W
F	L	G	H	J	C	M	A	L	K	U	L	M	N	A
X	F	W	V	O	U	I	T	T	S	R	R	Q	P	E
Y	N	Z	L	U	O	F	I	I	E	U	A	A	B	I
C	O	O	D	E	F	E	G	H	J	N	K	D	L	O
M	C	N	Ñ	O	I	R	Z	W	Y	A	B	L	A	U
E	H	A	S	A	N	O	Z	A	M	A	E	C	H	R

¡Demuestra tus dones artísticos, y pinta tu propio mundo acuático en esta hoja!

Sigue las siguientes indicaciones para armar un delfín de papel.

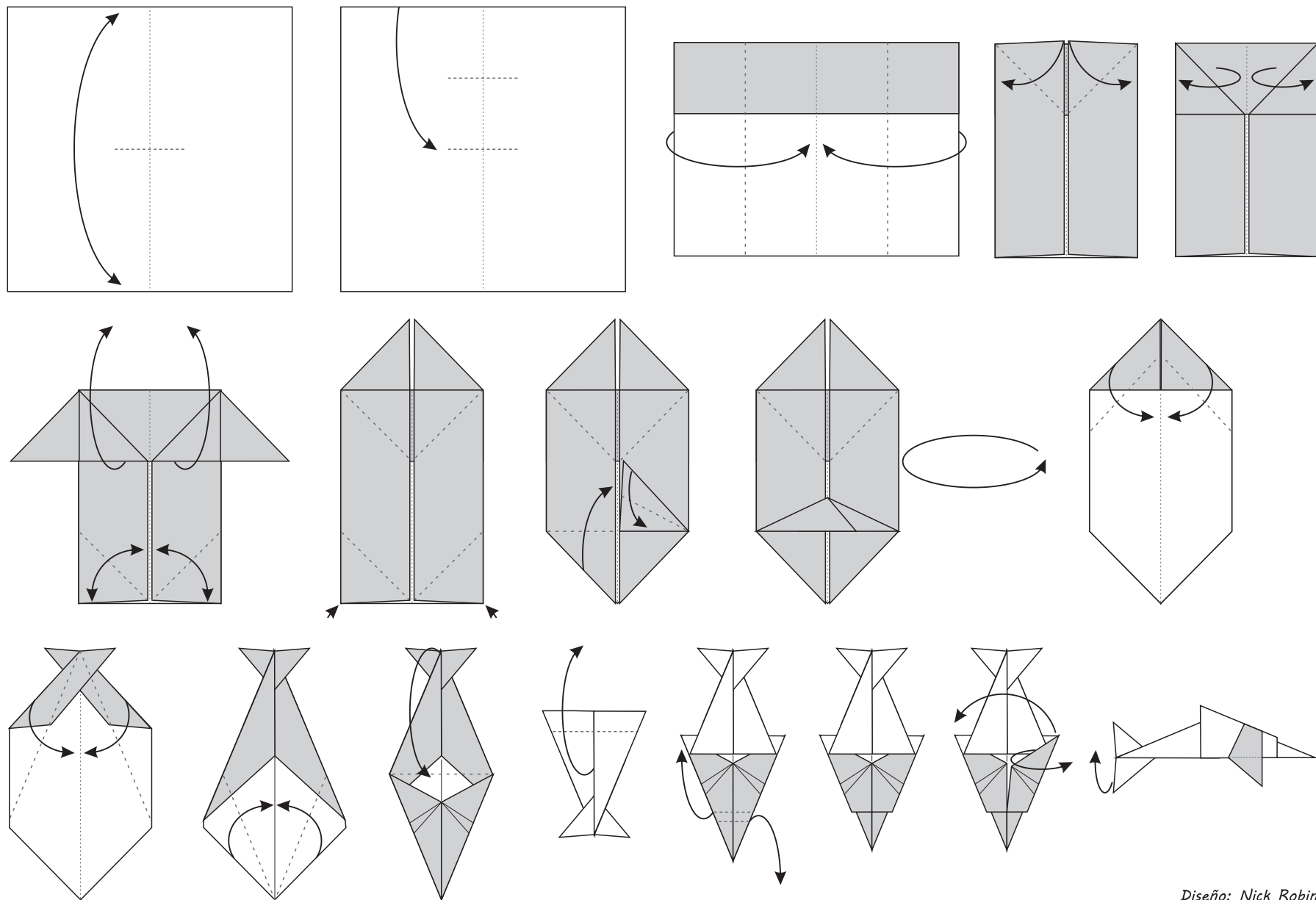

*Diseño: Nick Robinson
Papertheworld*

*¡Desprende este cuadro, y arma tu delfin de papel!
Puedes armarlo con el color rosado o gris.*





Con el apoyo de:

